

Morella Bouchard
IDIC-ULA
2015

INMUNOPATOGENIA DE LAS ENFERMEDADES INFECCIOSAS

Mecanismos de Evasión de la Respuesta Inmune

Infecciones más importantes que afectan a los humanos mundialmente

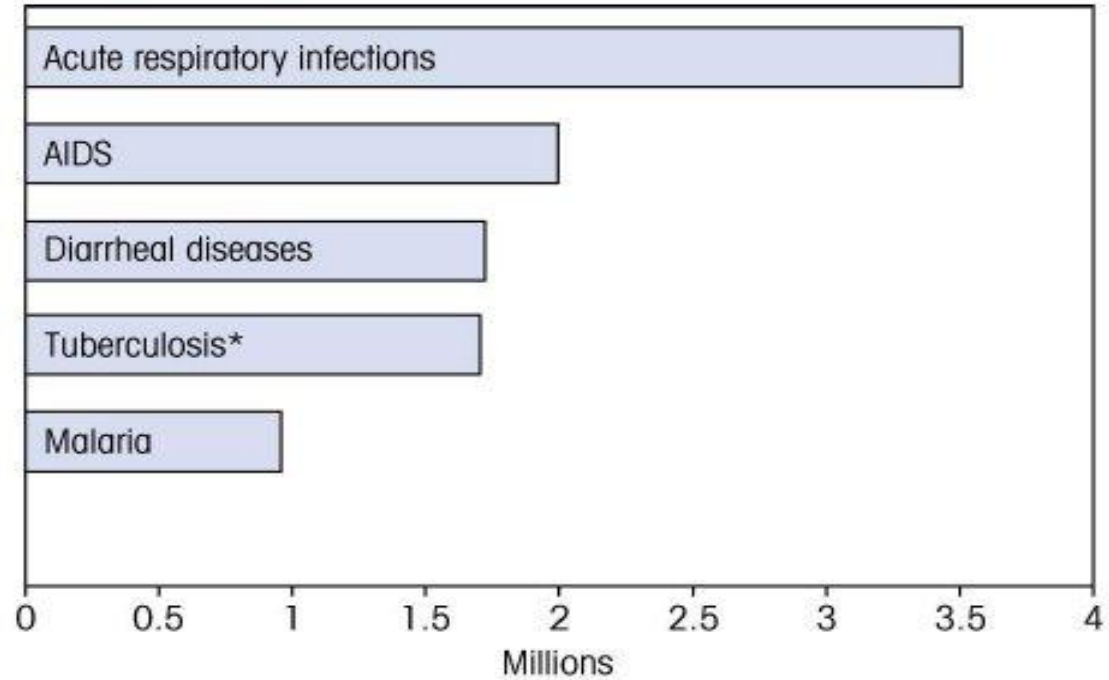

- VIH
- Tuberculosis
- Malaria

Infección vs Colonización

Virus

Bacterias

Hongos

Protozoarios

Helmintos

Patogenicidad

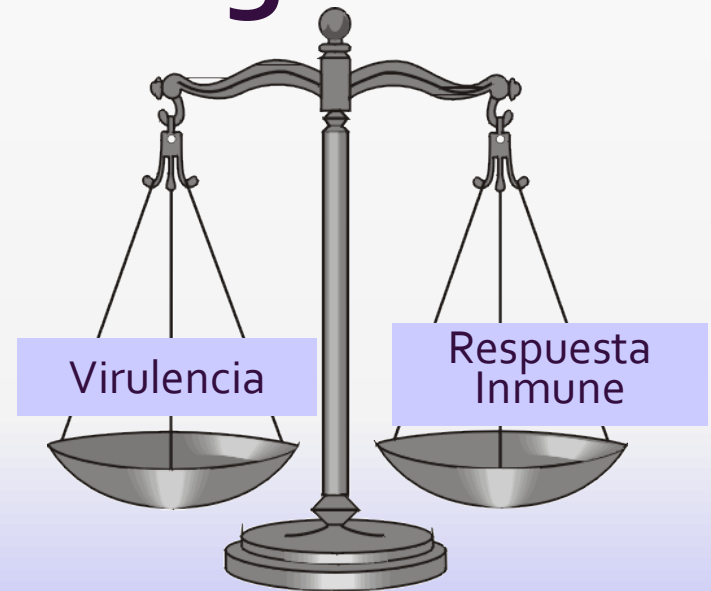



Mecanismos de daño tisular de los agentes infecciosos

- Efecto citopático directo
 - Liberación de toxinas que destruyen las células a distancia
 - Respuesta inmune del huésped
- 

Mecanismos efectores de la RI

- Inmunidad Innata y Adaptativa

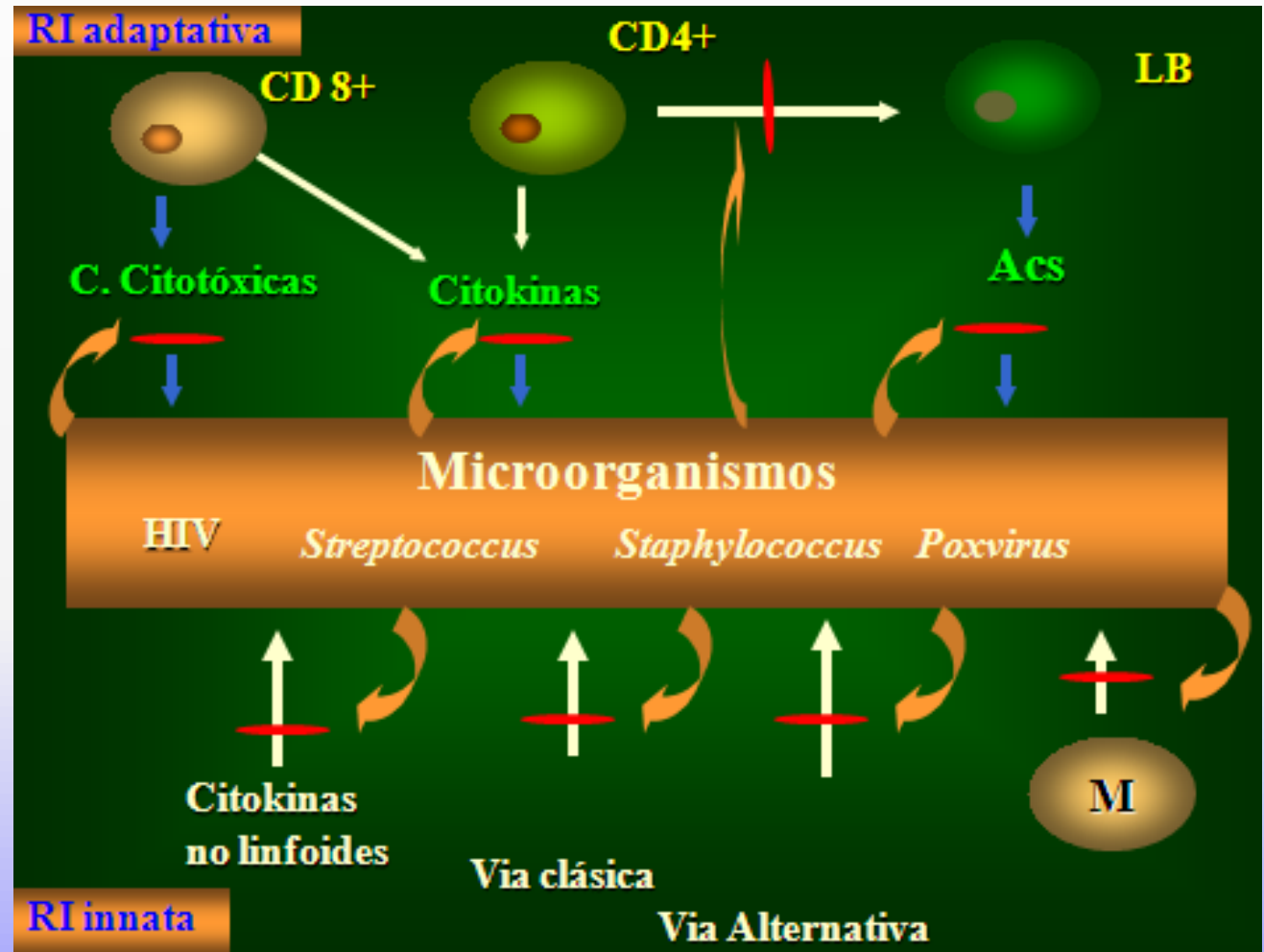

MECANISMOS DE EVASIÓN

- *Evasión del reconocimiento antigénico*
 - Mimetismo, liberación Ags, cambio de Ags*
 - Variación antigénica: mutación, cambio de genes o recombinación*
- *Evitando el COMPLEMENTO*
- *Evasión de los sistemas microbicidas*
 - Inhibición de la fusión entre el fagosoma y el lisosoma*
 - Escape de la vacuola fagocítica al citoplasma*
 - Resistencia a los sistemas de degradación*
- *Inducción de supresión de la respuesta inmune*

Virus

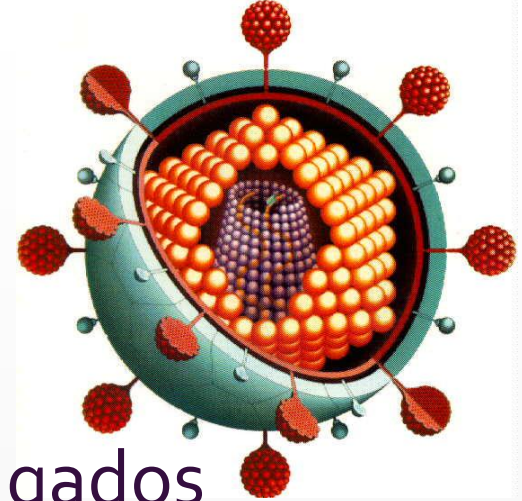

- Microorganismos intracelulares obligados
- Una vez que entran a la célula huésped pueden dañarlas o matarlas por diversos mecanismos:

Efecto citopático directo

Respuesta inmune antiviral

Transformación de la célula infectada

Virus

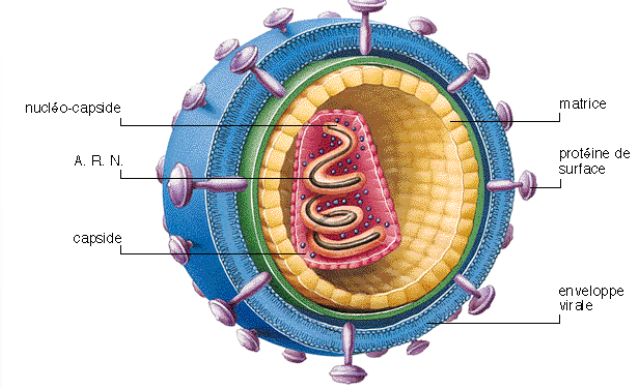

Mecanismos de RI innata

- Inhibición de la infección por los IFNs de tipo I
- Destrucción de las células infectadas por las NK

Virus

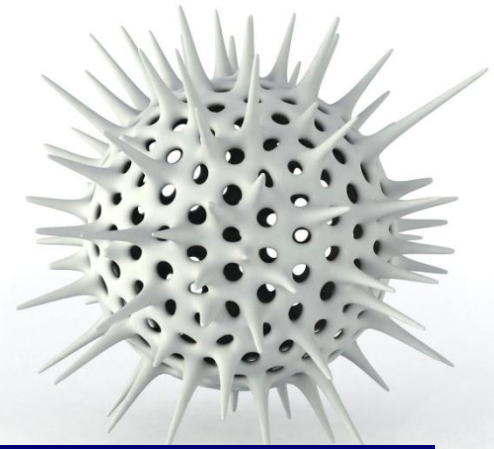

Mecanismos de RI adaptativa

- Anticuerpos que bloquean su entrada a la célula huésped
- Linfocitos T citotóxicos que destruyen las células infectadas

Mechanisms of humoral and cell-mediated immune responses to viruses

Response type	Effector molecule or cell	Activity
Humoral	Antibody (especially, secretory IgA)	Blocks binding of virus to host cells, thus preventing infection or reinfection
	IgG, IgM, and IgA antibody	Blocks fusion of viral envelope with host-cells plasma membrane
	IgG and IgM antibody	Enhances phagocytosis of viral particles (opsonization)
	IgM antibody Complement activated by IgG or IgM antibody	Agglutinates viral particles Mediates opsonization by C3b and lysis of enveloped viral particles by membrane-attack complex
Cell-mediated	IFN- γ secreted by T _H or T _C cells Cytotoxic T lymphocytes (CTLs) NK cells and macrophages	Has direct antiviral activity Kill virus-infected self-cells Kill virus-infected cells by antibody-dependent cell-mediated cytotoxicity (ADCC)

Virus

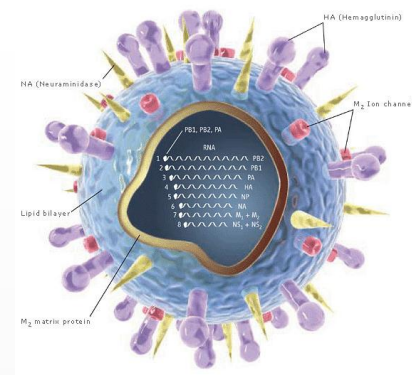

Mecanismos de evasión

- Evitan el reconocimiento al ubicarse en sitios inmunológicamente privilegiados
- Evasión de la acción del IFN α e IFN β .
- Inhibición de la presentación antigénica
- Evasión de la destrucción mediada por el complemento
- Variación antigénica
- Producción de homólogos de los receptores de citocinas
- Inmunosupresión

Virus

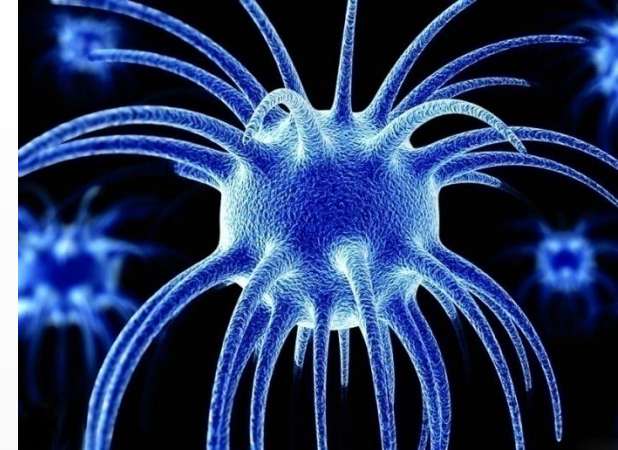

Evación de la acción del IFN α e IFN β

- El virus de la hepatitis C bloquea o inhibe la acción del PKR

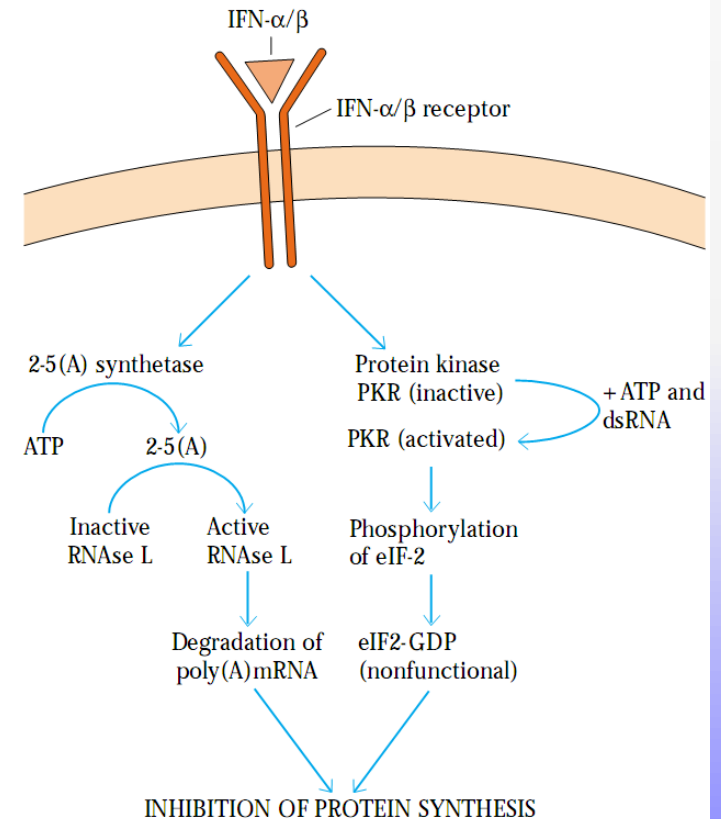

Virus

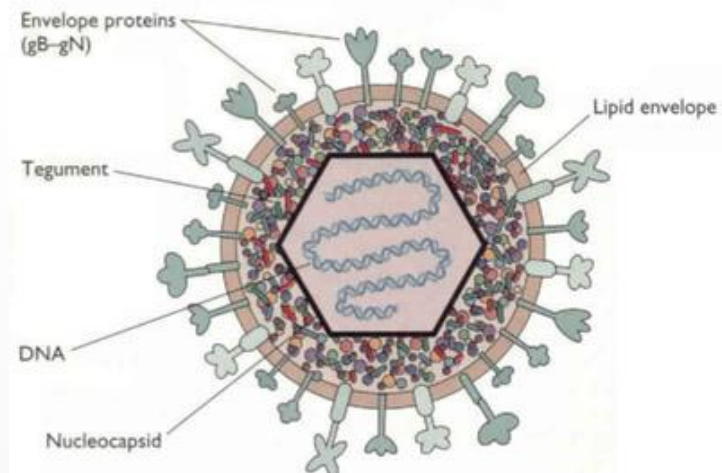

Inhibición de la presentación antigénica

- VHS-1 y VHS-2 expresan una proteína sintetizada después de la replicación viral: ICP47 que inhibe a TAP necesaria para el procesamiento antigénico
- La inhibición de TAP bloquea la distribución del Ag a MHC clase I evitando la presentación del ag viral al L TCD8+.

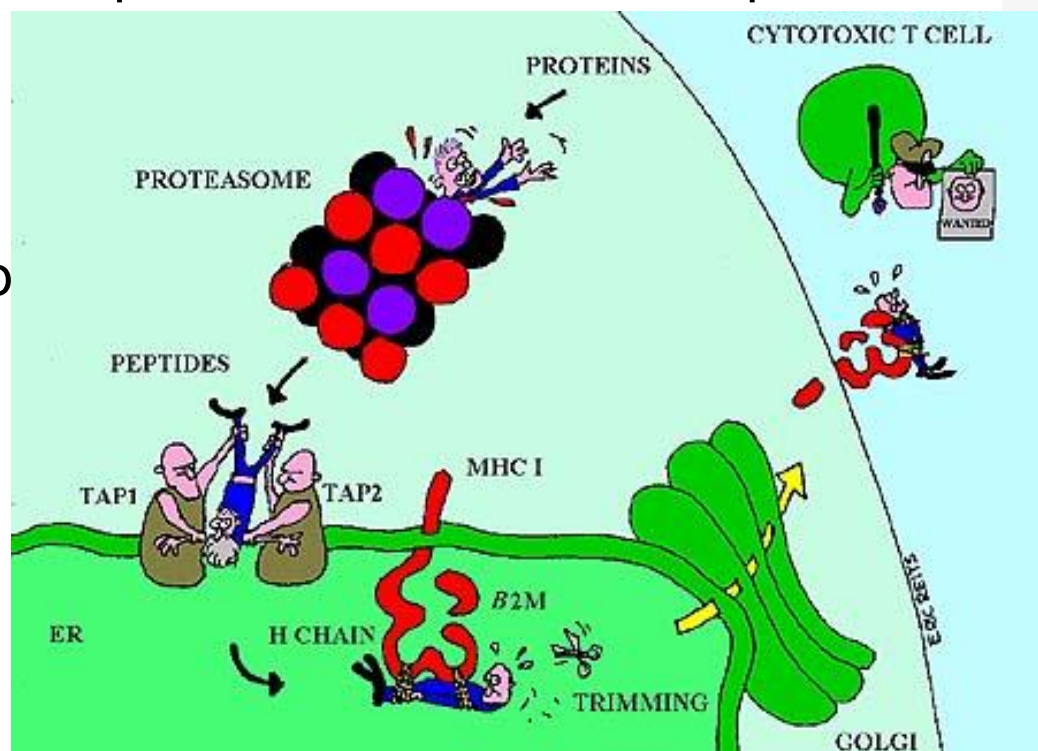

Virus

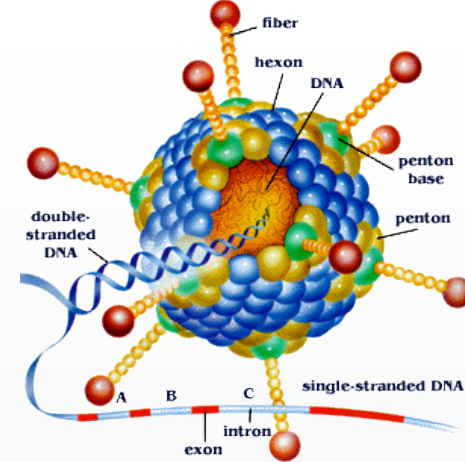

Inhibición de la presentación antigénica

- Adenovirus y CMV disminuyen la expresión de las MHC clase I
- CMV, sarampión y VIH disminuyen los niveles de MHC clase II, bloqueando la función de los LT CD₄⁺.

Virus

Inhibición de la presentación antigénica

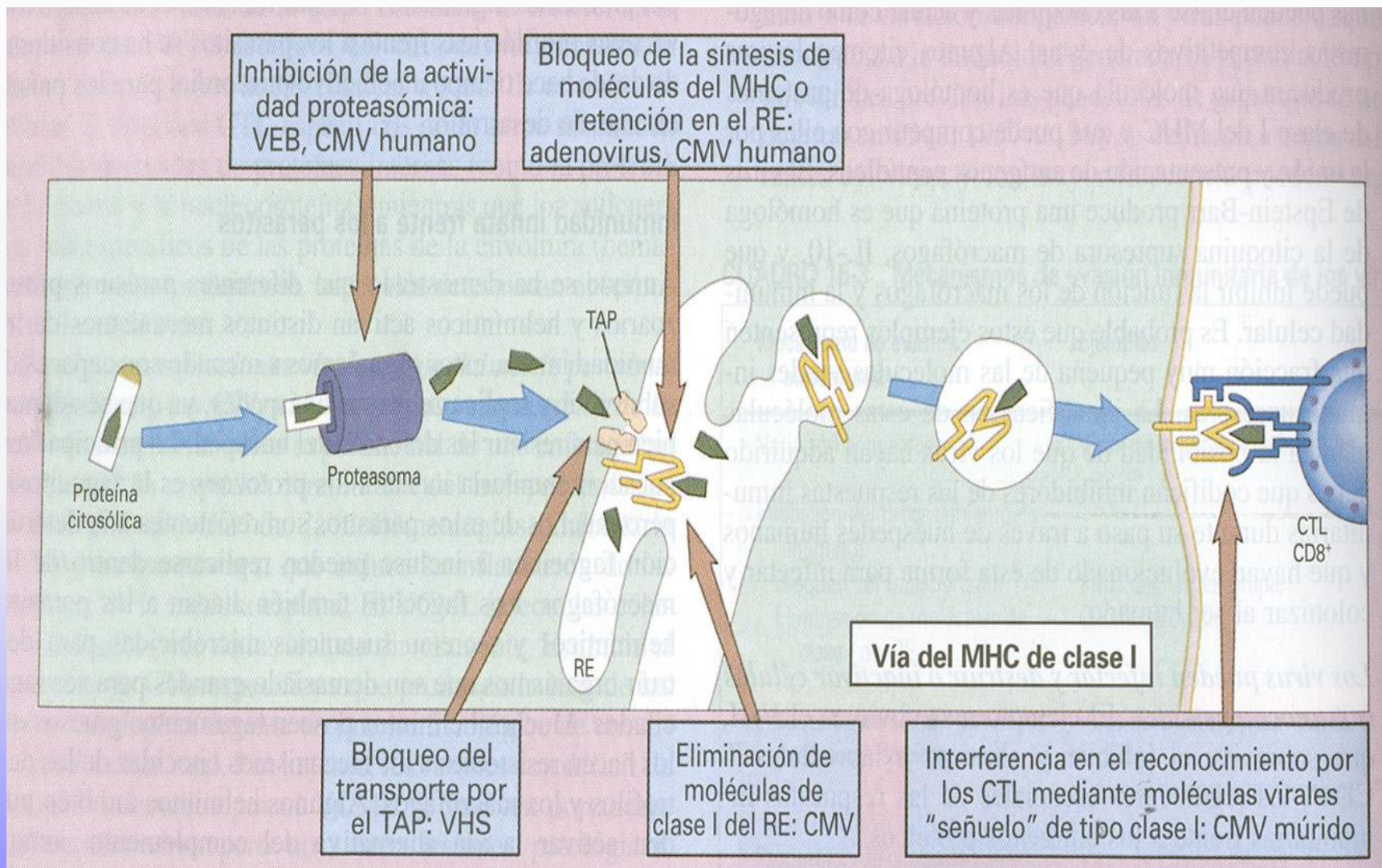

Virus

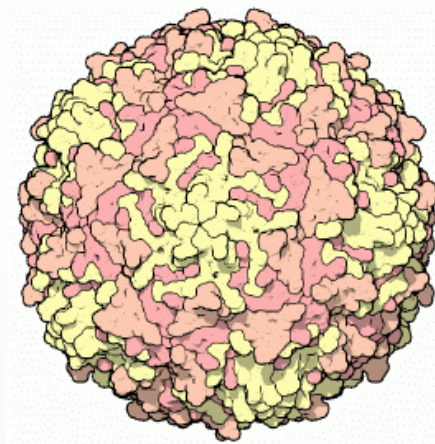

Evación de la destrucción mediada por el complemento

- El virus de la vacuna secreta una proteína que se une a C₄b inhibiendo la vía clásica.
- El VHS tiene un componente glicoproteico que se une al C₃b, inhibiendo vía clásica y alternativa

Virus

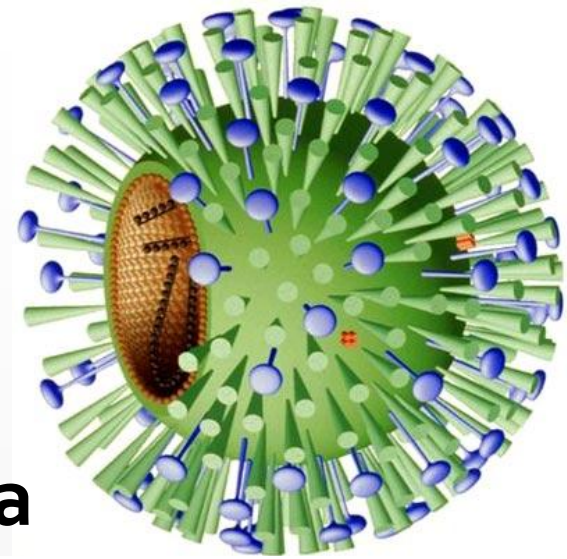

Variación antigénica

- El virus de la influenza
- VIH
- Rinovirus
- Las variaciones antigénicas ocasionan la emergencia de nuevas cepas infecciosas

Virus

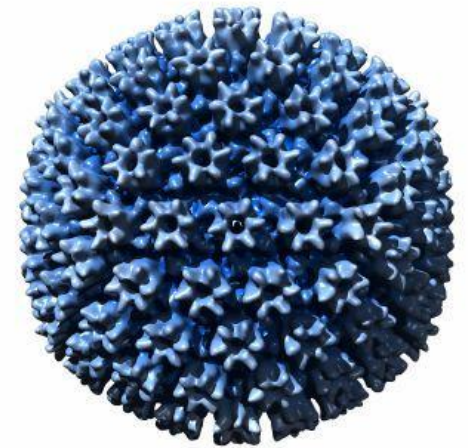

Producción de homólogos de los receptores de citocinas

- Poxvirus: IL-1, TNF, IFN γ
- Estos homólogos pueden actuar como antagonistas competitivos

Virus

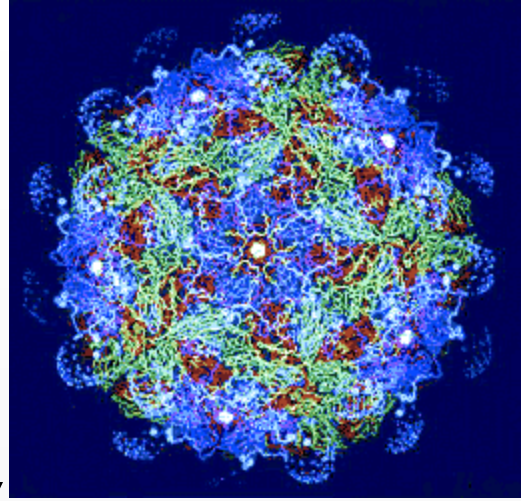

Inmunosupresión

- El virus de Epstein Barr produce una proteína homóloga a la IL-10: BCRF1,
- El VIH produce infección de células inmunocompetentes

BACTERIAS EXTRACELULARES

- Bacterias capaces de replicarse fuera de las células
- Cocos Gram-positivos piogénicos o productores de pus (*Staphylococcus, Streptococcus*),
- Cocos Gram-negativos (*meningococo y gonococo*)
- Bacilos Gram-negativos (*enterobacterias, Pseudomonas, Haemophilus*)
- Bacilos Gram positivos (*Bacillus anthracis, Clostridium*)

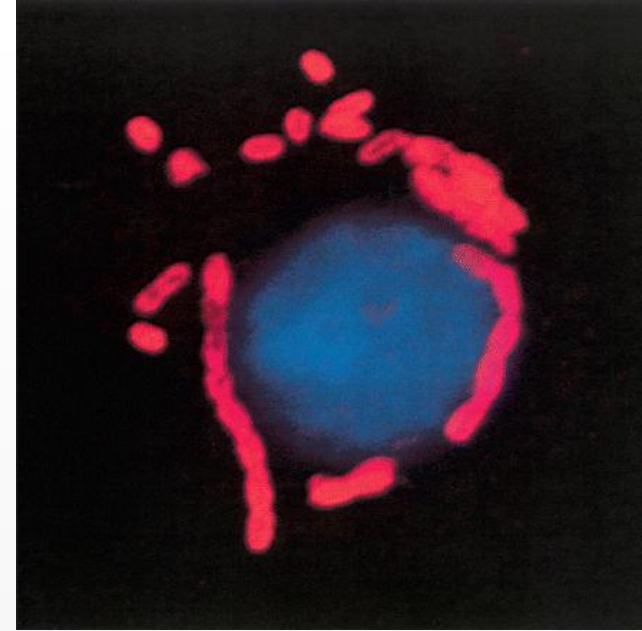

BACTERIAS EXTRACELULARES

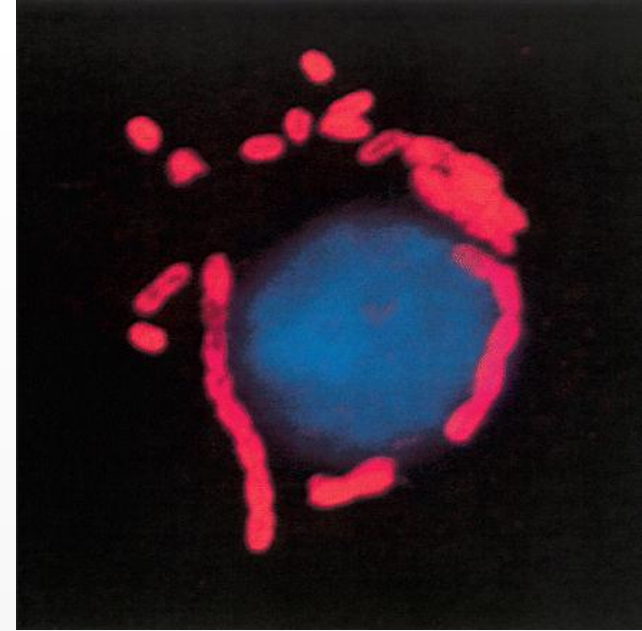

Mecanismos patogénicos:

- Respuesta inflamatoria que destruye los tejidos
- Producción de **toxinas** con diversos efectos patológicos (endotoxinas o exotoxinas)
- Superantígenos

BACTERIAS EXTRACELULARES

Mecanismos patogénicos:

Superantígenos

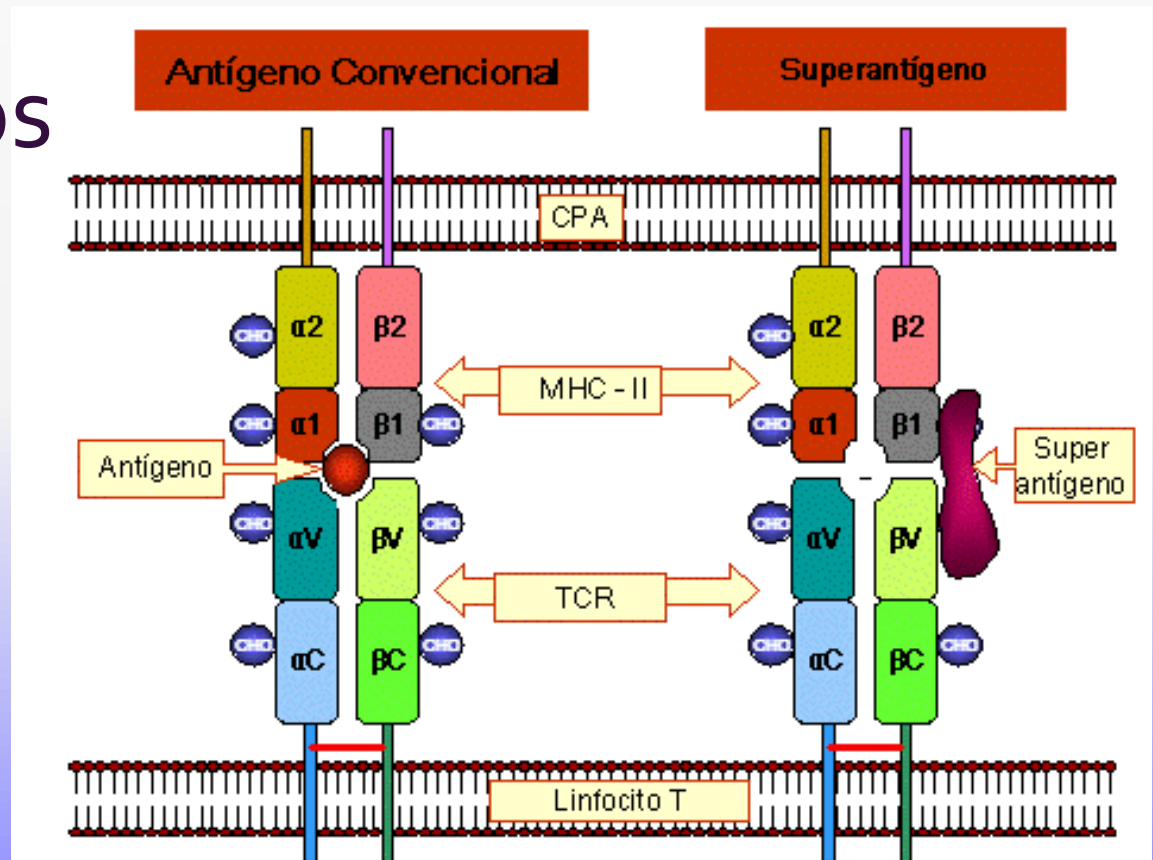

BACTERIAS EXTRACELULARES

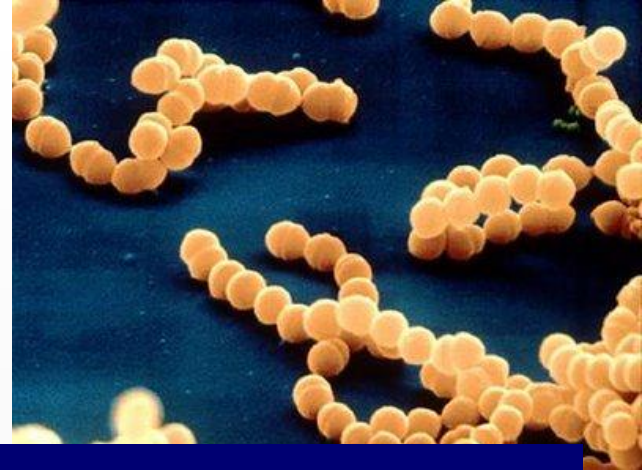

Mecanismos de RI innata

- Activación del complemento por vía alternativa o de las lectinas (opsonización, lisis celular)
- Fagocitosis
- Respuesta inflamatoria en el foco de inflamación

BACTERIAS EXTRACELULARES



Mecanismos de RI adaptativa

Inmunidad humoral

- Neutralización IgA IgG
- Opsonización IgG
- Activación del complemento IgM IgG
- Fagocitosis IgG

BACTERIAS EXTRACELULARES

① Toxin neutralization

② Complement-mediated lysis

③ Opsonization and phagocytosis

④ Anaphylatoxins mediate mast cell degranulation

⑤ Chemot

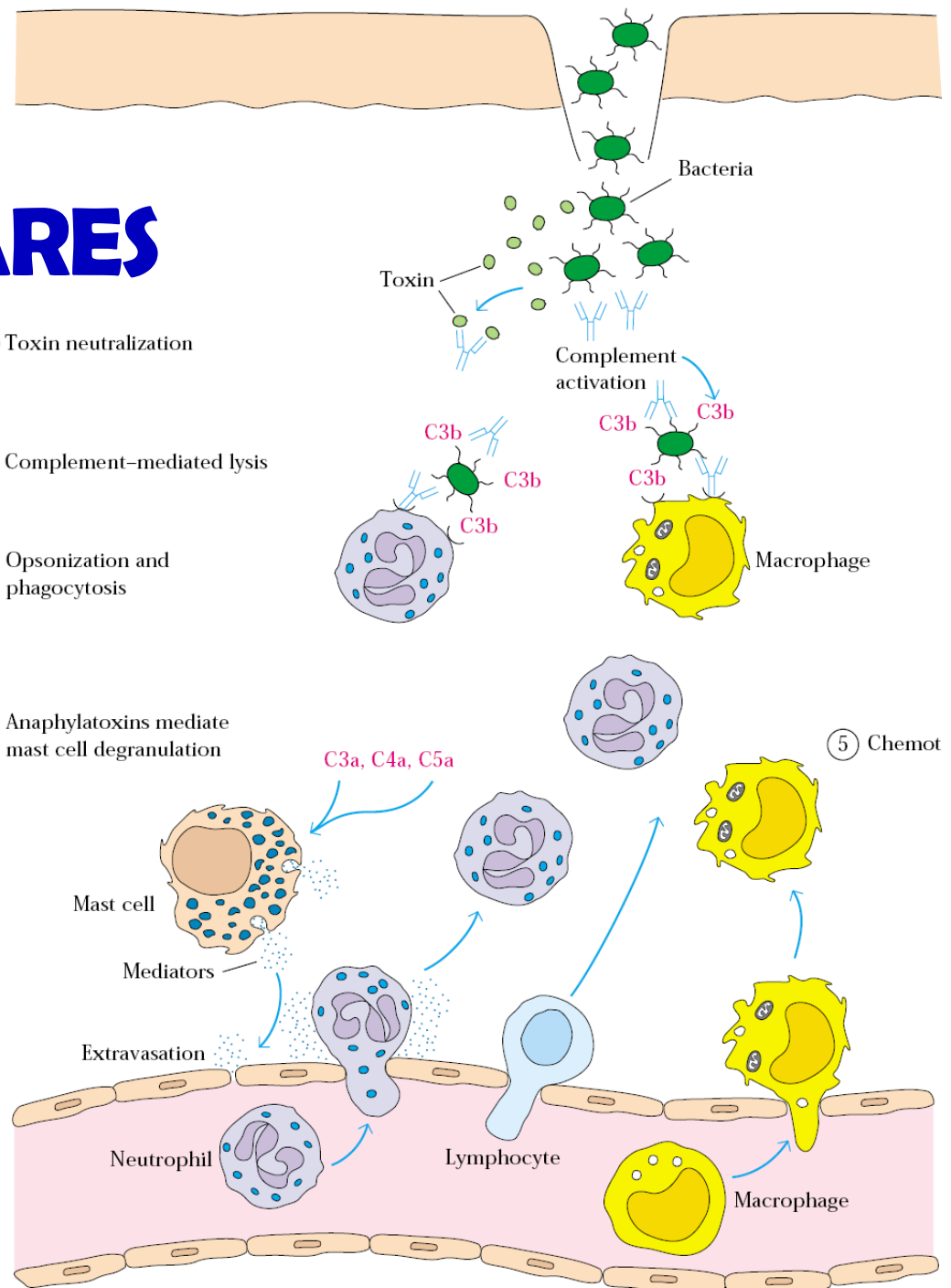

BACTERIAS EXTRACELULARES

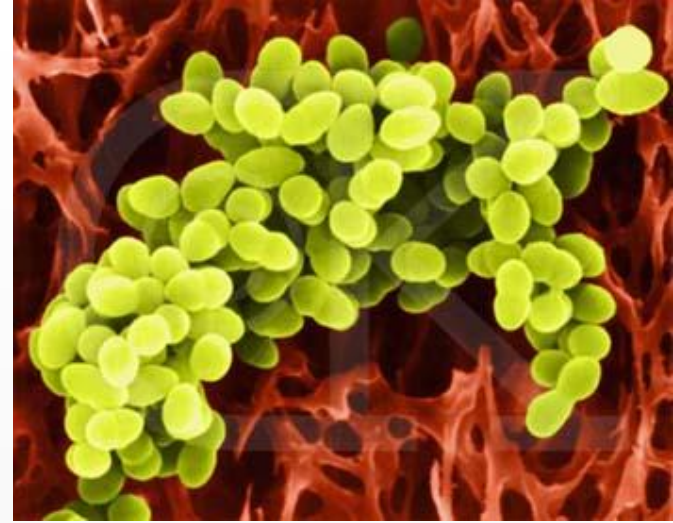

Mecanismos de evasión

- Variación antigénica: Aps de superficie de muchas bacterias contenidos en los pili
- Inhibición de la activación del complemento
- Resistencia a la fagocitosis
- Resistencia a anticuerpos
- Eliminación de productos intermediarios del oxígeno

ESTRATEGIAS DE LAS BACTERIAS EXTRACELULARES PARA EVITAR EL COMPLEMENTO

- Aceleración de la degradación del complemento por acción de productos microbianos
- Los efectores del complemento son desviados de la pared celular microbiana
- La cápsula proporciona una superficie deficiente para la estabilización de la convertasa de la vía alternativa
- La pared celular impide la entrada del complejo de ataque de la membrana del complemento MAC

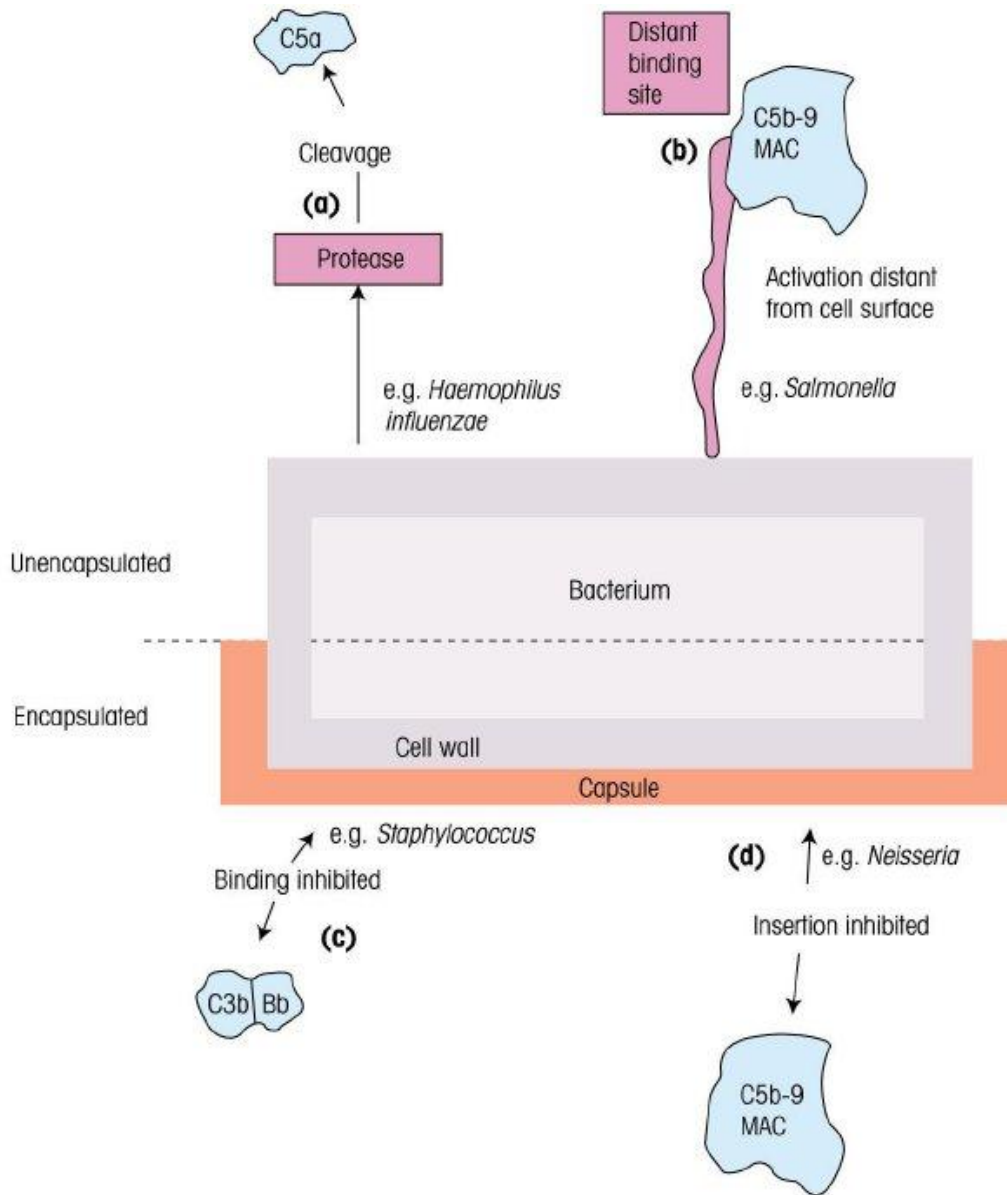

BACTERIAS EXTRACELULARES

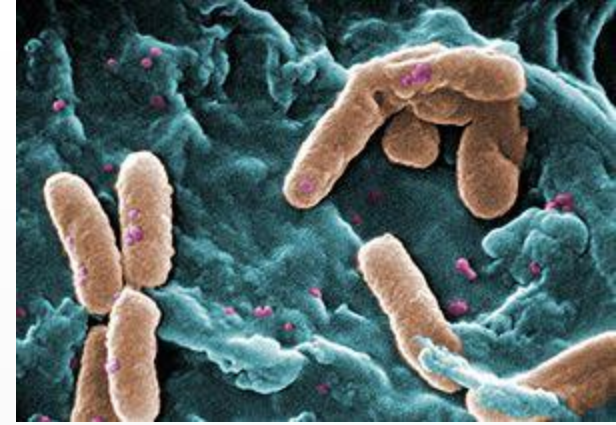

Inhibición de la activación del complemento

- Cápsulas que previenen la deposición de C3b, lo alejan del receptor celular, o estimulan su degradación
- Proteínas bacterianas que unen factores H
 - Proteína M (*S. pyogenes*), proteína II (*N. gonorrhoeae*)
- Degradación de factores
 - C5a proteasa (*S. pyogenes*)
 - Elastasa (*Pseudomonas*)
- Complejos C5b-9 no líticos
 - LPS de enterobacterias
 - Omps de *Neisseria*

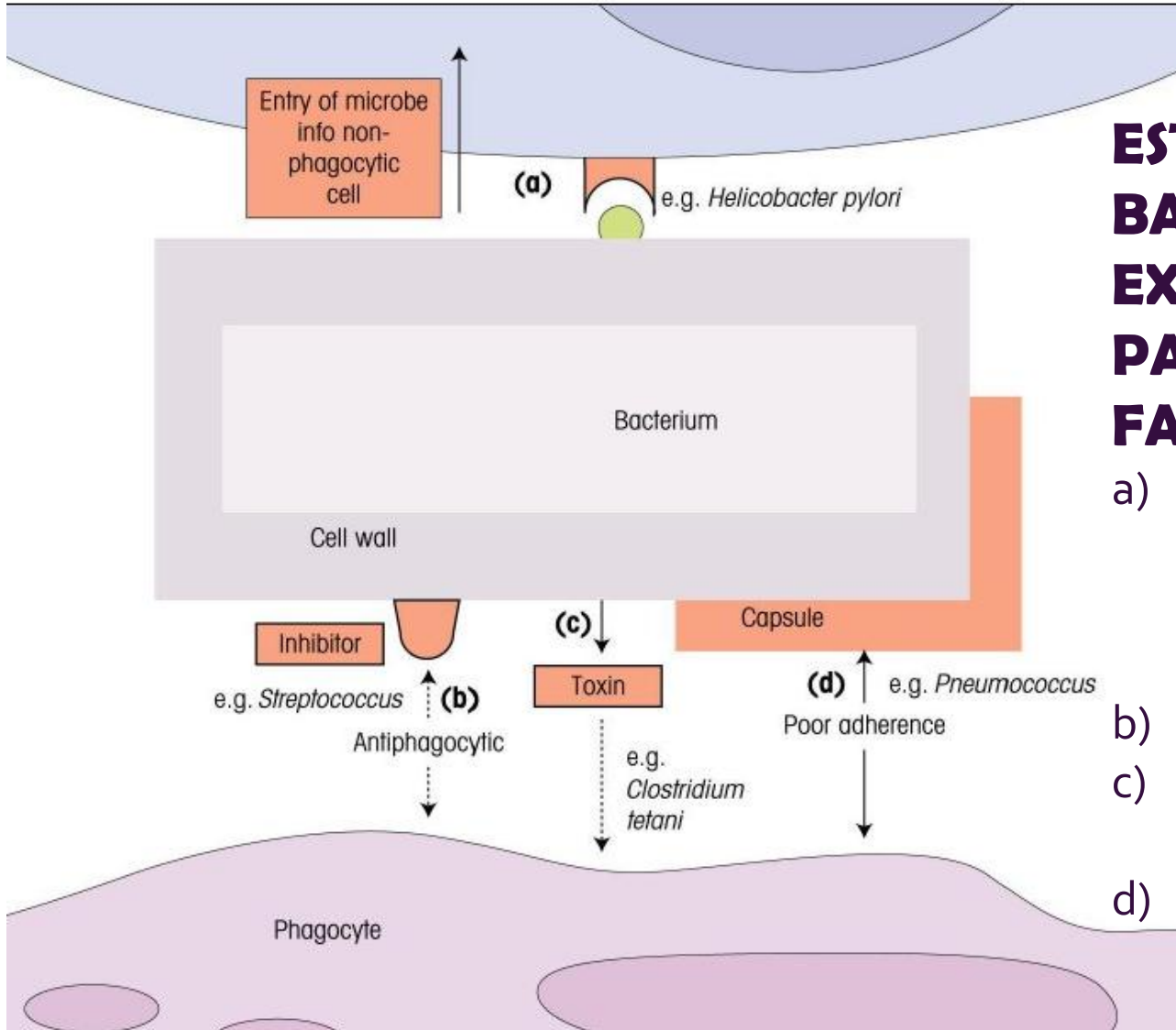

ESTRATEGIAS DE LAS BACTERIAS EXTRACELULARES PARA EVITAR LA FAGOCITOSIS

- a) El microorganismo se adhiere a un componente de superficie de una célula no fagocítica
- b) Inhibidor de la fagocitosis
- c) Exotoxina que envenena al fagocito
- d) La cápsula proporciona una adherencia deficiente al fagocito

BACTERIAS EXTRACELULARES

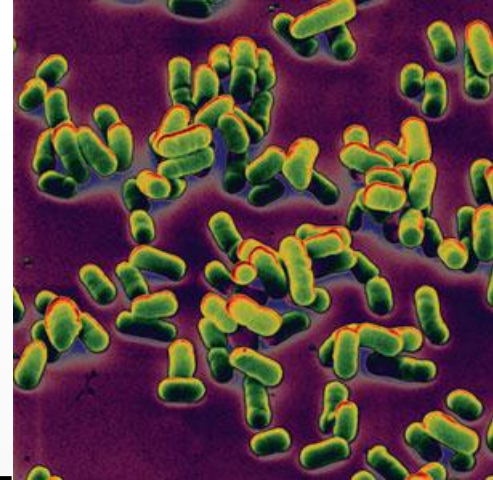

Resistencia a fagocitosis

- Cápsulas: antiopsonizantes, voluminosas
Acido siálico (*Neisseria meningitidis*),
Acido hialurónico (*Streptococcus pyogenes*)
- Recubrimiento con proteínas del hospedero
Fibronectina (*Staphylococcus aureus*),
Lactoferrina, transferrina (*Neisseria*)
- Citotoxinas que matan leucocitos
Yops (*Yersinia*), leucocidinas (*S. aureus*, *S. pyogenes*)

BACTERIAS EXTRACELULARES

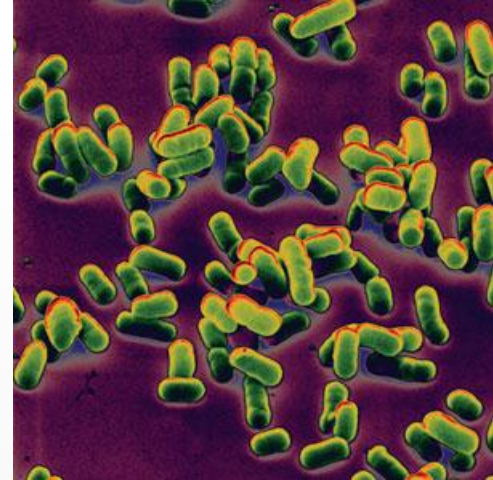

Resistencia a anticuerpos

- Cápsulas: antiopsonizantes
- Recubrimiento proteico
 - Proteína A (*S. aureus*), proteína G (*S. pyogenes*)
- Degradación
 - IgA proteasa (*Haemophilus, Neisseria*)
- Variación antigénica
 - Fimbrias y Omp de *Neisseria*, LPS de *H. influenzae*

BACTERIAS INTRACELULARES



Mecanismo patogénico:

- Tienen capacidad para sobrevivir y multiplicarse en el interior de los fagocitos
- Poco tóxicas, las células infectadas sobreviven
- Incubación larga y enfermedad persistente.

Facultativas

M. Tuberculosis

M. Bovis

M. Leprae

S. Enterica serovar typhi

Brucella

L. Phenumophila

L. Monocytogenes

Francisella tularensis

Obligadas

Rickettsiae

Chlamydiae

C. trachomatis

C. Pneumoniae

BACTERIAS INTRACELULARES



Mecanismos de RI innata

- Mediada por células NK, fagocitos mononucleares y neutrófilos.
- Los fagocitos ingieren e intentan destruirlos, pero las bacterias intracelulares son resistentes a la degradación por los fagocitos
- Las células NK producen IFN- γ que activa los macrófagos y favorece la destrucción de las bacterias fagocitadas

BACTERIAS INTRACELULARES



Mecanismos de RI adaptativa

Inmunidad celular

- La inmunidad celular consta de 2 tipos de reacciones:
- La muerte de los microorganismos fagocitados como resultado de la activación de macrófagos a través de la producción de citocinas Th₁, como el IFN- γ
 - La lisis de las células infectadas por la acción de los CTL (LT CD8+)

BACTERIAS INTRACELULARES



Mecanismos de evasión

- Escape del fagosoma
- Inhibición de la formación del fagolisosoma
- Eliminación de productos intermediarios del oxígeno
- Resistencia a los lisosomas

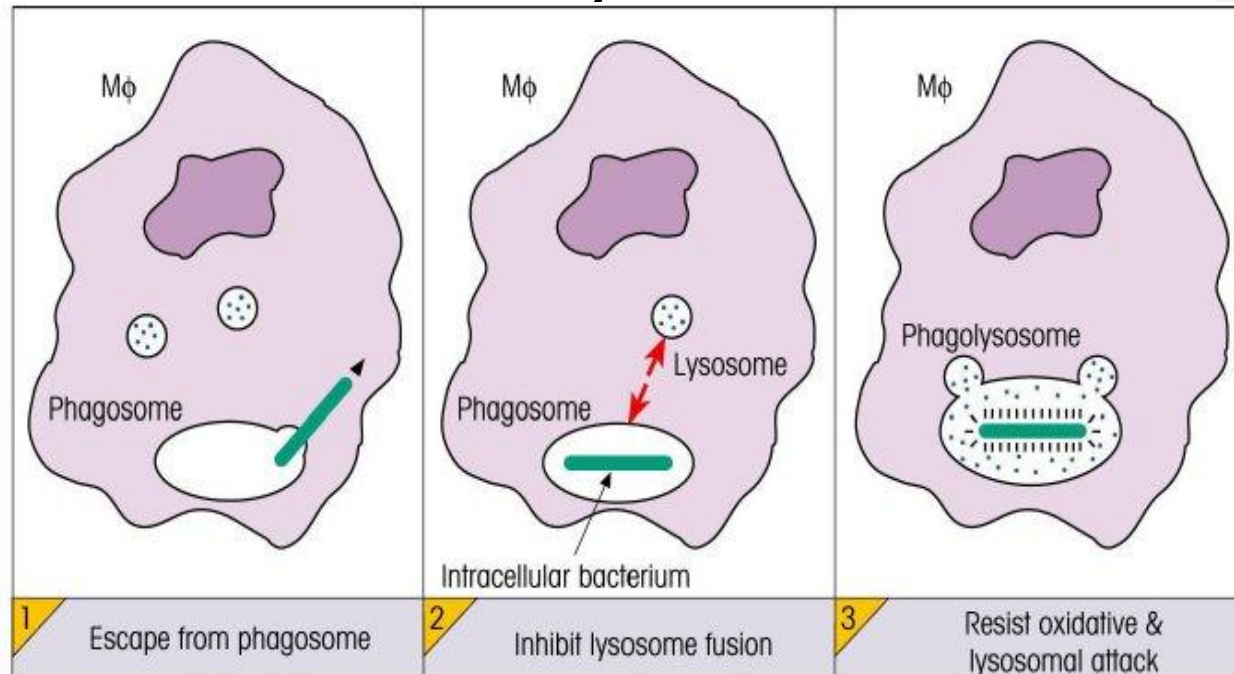

BACTERIAS INTRACELULARES



Mecanismos de evasión

- Inmunosupresión: Mycobacterium
Ausencia de señales coestimuladoras
(interferencia con secreción de citocinas)
Activación de células T con actividad supresora (Th2)
- Inducción de apoptosis en macrófagos
Salmonella y Shigella

Table 1. Anti-Immune Strategies of Viruses and Bacteria

Strategy	Viral Examples	Bacterial Examples
(1) Secreted modulators or toxins	<ul style="list-style-type: none"> - ligand mimics (virokines) - receptor mimics (viroceptors) 	<ul style="list-style-type: none"> - many toxins - proteases
(2) Modulators on the pathogen surface	<ul style="list-style-type: none"> - complement inhibitors - coagulation regulators - immune receptors - adhesion molecules 	<ul style="list-style-type: none"> - Lipid A of LPS - carbohydrates such as capsules - outer membrane proteins - adhesins and invasins
(3) Hide from immune surveillance	<ul style="list-style-type: none"> - latency - infect immunoprivileged tissues 	<ul style="list-style-type: none"> - avoid phagolysosomal fusion - inhibit phagocytosis
(4) Antigenic hypervariability	<ul style="list-style-type: none"> - express error-prone replicase - escape from antibody recognition - “outrun” T cell recognition 	<ul style="list-style-type: none"> - vary many surface structures - pili, outer membrane proteins, LPS - strain to strain variation
(5) Subvert or kill immune cells/phagocytes	<ul style="list-style-type: none"> - infect and kill immune cells (DCs, APCs, lymphocytes, macrophage, etc.) - inhibit CTL/NK cell killing pathways - alter immune cell signaling, effector functions, or differentiation - express superantigens 	<ul style="list-style-type: none"> - superantigens - avoid phagolysosomal fusion - block inflammatory pathways by injecting effectors - replicate within and overrun immune cells
(6) Block acquired immunity	<ul style="list-style-type: none"> - downregulate MHC-I or -II - block antigen presentation/proteasome - prevent induction of immune response genes 	<ul style="list-style-type: none"> - IgA proteases - block antigen presentation

Table 1. Anti-Immune Strategies of Viruses and Bacteria

Strategy	Viral Examples	Bacterial Examples
(7) Inhibit complement	<ul style="list-style-type: none"> - soluble inhibitors of complement cascade - viral Fc receptors 	<ul style="list-style-type: none"> - proteases to degrade complement - produce capsules and long chain LPS to avoid complement deposition and MAC attack
(8) Inhibit cytokines/ interferon/chemokines	<ul style="list-style-type: none"> - inhibit ligand gene expression - ligand/receptor signaling inhibitors - block secondary antiviral gene induction - interfere with effector proteins 	<ul style="list-style-type: none"> - block inflammatory pathways - activate alternate pathways - secrete proteases to degrade
(9) Modulate apoptosis/autophagy	<ul style="list-style-type: none"> - inhibit or accelerate cell death - block death signaling pathways - scavenge free radicals - downregulate death receptors or ligands - inactivate death sensor pathways 	<ul style="list-style-type: none"> - inhibit apoptosis - activate death signaling pathways - alter apoptotic signaling pathways
(10) Interfere with TLRs	<ul style="list-style-type: none"> - block or hijack TLR signaling - prevent TLR recognition 	<ul style="list-style-type: none"> - alter TLR ligands to decrease recognition - bind to TLR to dampen inflammation - inject effectors to inhibit downstream inflammation signaling
(11) Block antimicrobial small molecules	<ul style="list-style-type: none"> - prevent iNOS induction - inhibit antiviral RNA silencing 	<ul style="list-style-type: none"> - secrete proteases to degrade - alter cell surface to avoid peptide insertion - use pumps to transport peptide - directly sense small molecules to trigger defense mechanisms
(12) Block intrinsic cellular pathways	<ul style="list-style-type: none"> - inhibit RNA editing - regulate ubiquitin/ISGylation pathways 	<ul style="list-style-type: none"> - alter ubiquitin pathway - alter transcriptional programs

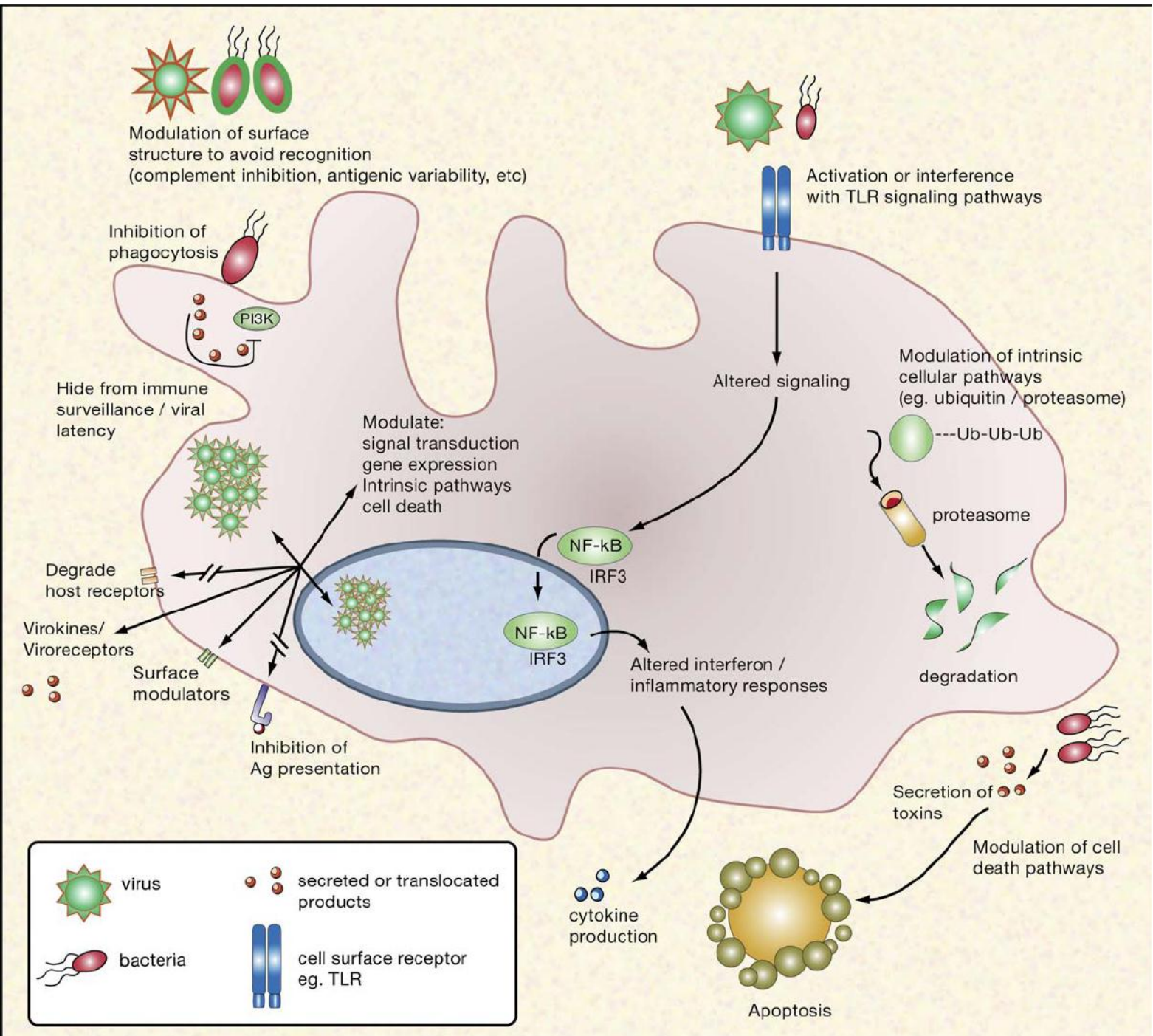

HONGOS

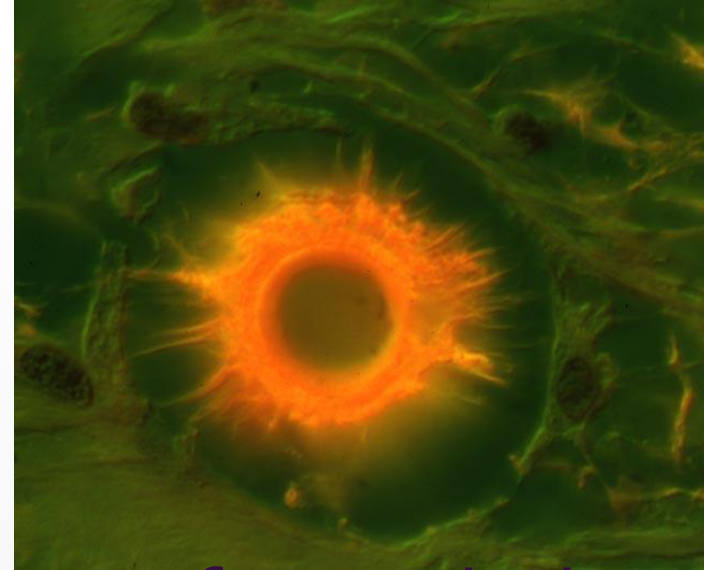

- Enfermedad oportunistas, enfermedad en pacientes inmunocomprometidos.
- *Cryptococcus neoformans* y *Pneumocystis jirovecii* han tenido un repunte en el número de casos de mortalidad y morbilidad en pacientes con SIDA.

HONGOS



Mecanismos de RI innata

- Los principales mediadores de inmunidad innata frente a los hongos son los neutrófilos y los macrófagos.
- Neutropenia: vulnerabilidad a las infecciones fúngicas oportunistas

Receptores de Patrones Moleculares asociados a Patógenos para hongos

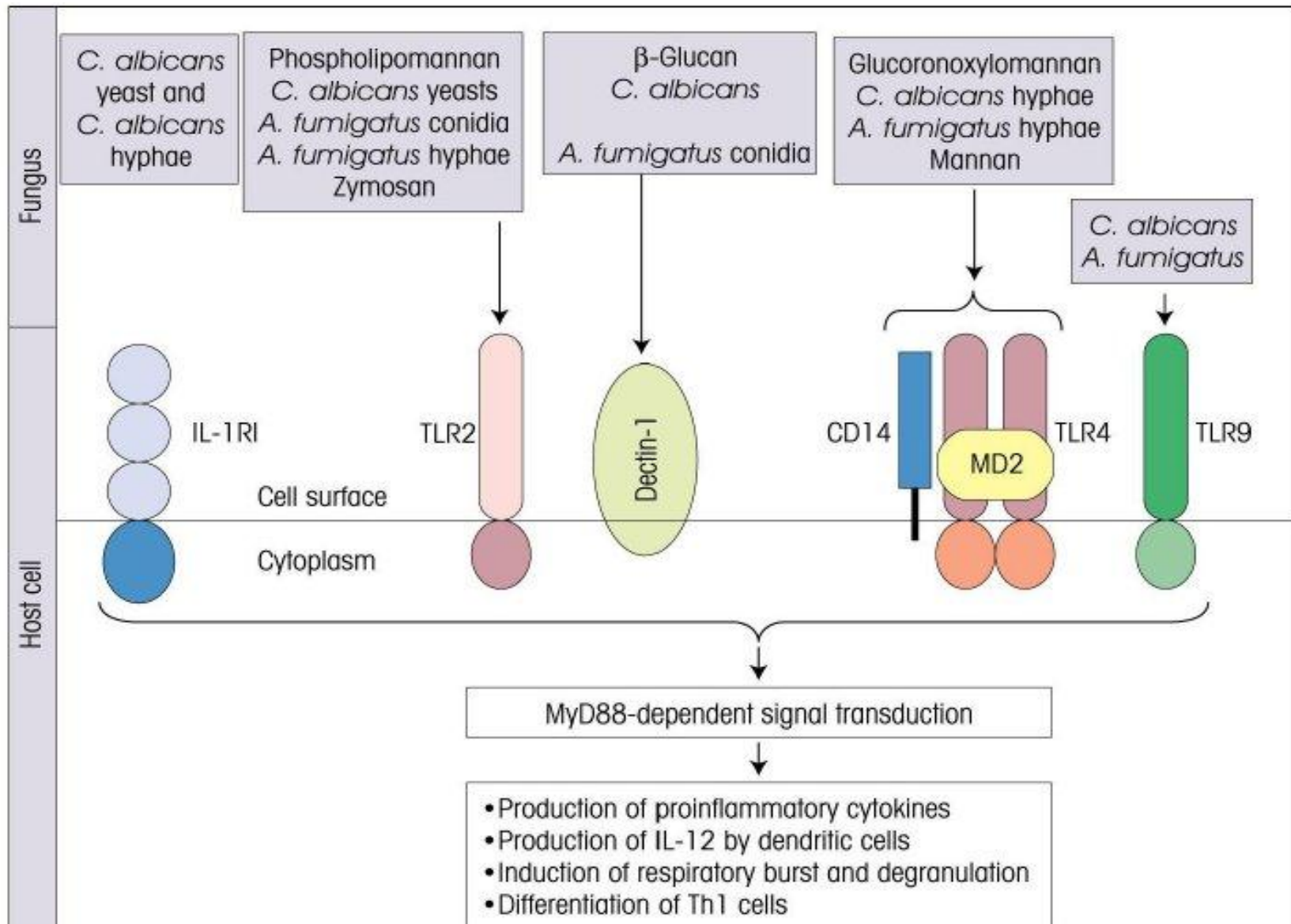

HONGOS

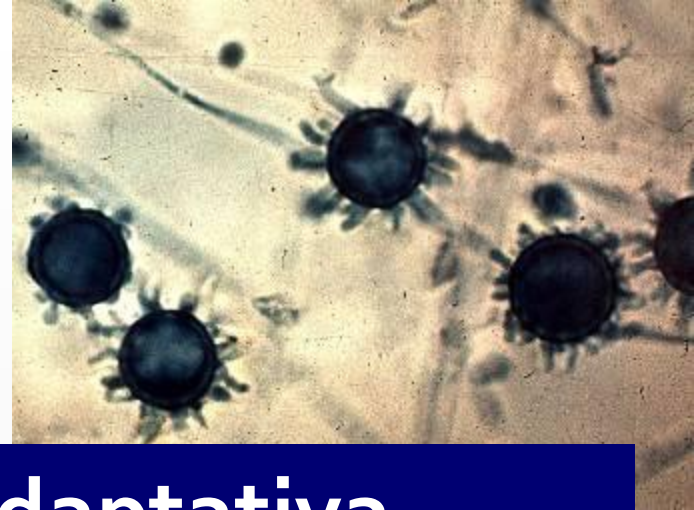

Mecanismos de RI adaptativa

Inmunidad celular

- Los LT CD₄⁺ y CD₈⁺ colaboran en la eliminación de las formas levaduriformes de *Cryptococcus neoformans* que tienden a colonizar los pulmones y el cerebro en los huéspedes inmunodeficientes.
- Las infecciones por *Cándida* comienzan frecuentemente en la superf mucosas y la inmunidad celular evita su diseminación.
- Las respuestas Th₁ son protectoras y las Th₂ perjudiciales.

HONGOS

Mecanismos de Evasión

(a) Inhibition of phagocytosis by size

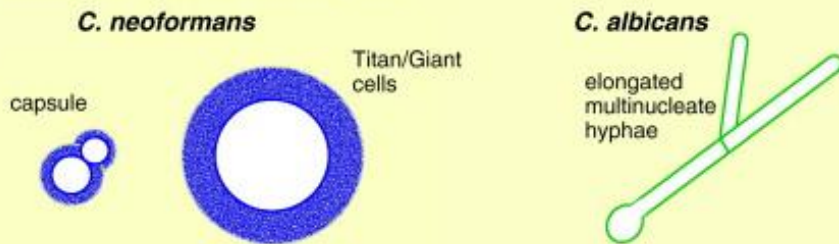

(b) Inactivation of complement factors

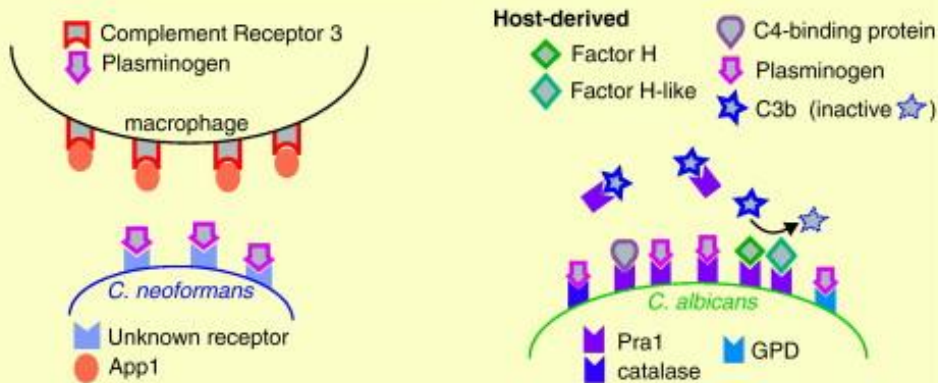

(c) Exit from macrophages

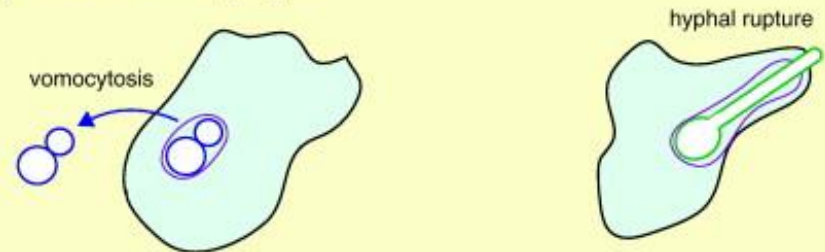

(d) Alteration of the phagolysosome

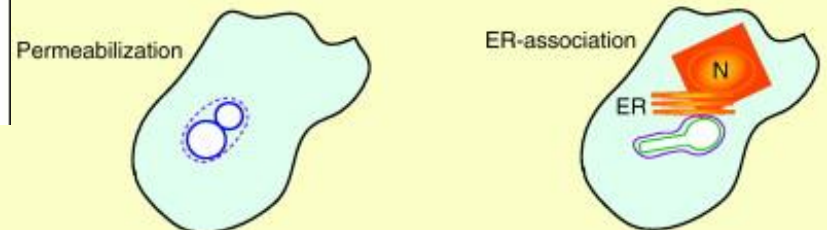

PARÁSITOS

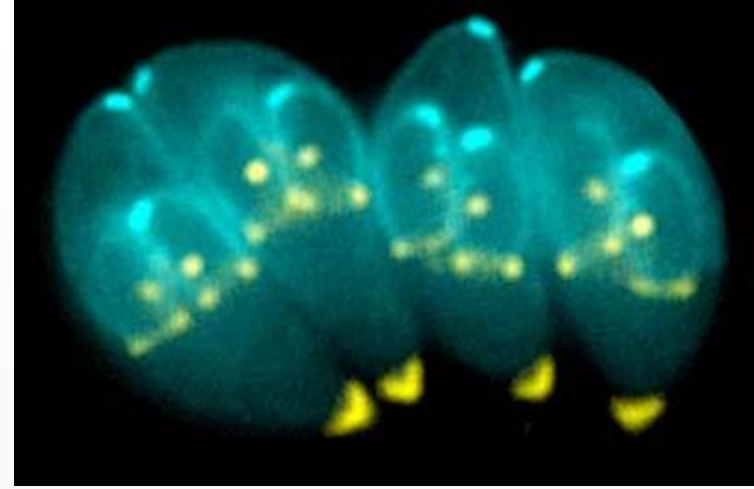

- **Infección parasitaria**

Infección por parásitos de animales como protozoarios, helmintos y ectoparásitos (ej garrapatas y ácaros).

El 30% de la población mundial sufre infecciones parasitarias

La mayoría de los parásitos presentan ciclos de vida complicados con diferentes estadios, por lo que tienen una gran variedad de antígenos

SELECCIÓN DEL MECANISMO EFECTOR

	Inmunidad celular		Inmunidad Humoral
Localización	Citosol	Vesícula en macrófago	Fluido extracelular
Ejemplo	<i>T. cruzi</i>	Leishmania spp	<i>T. brucei</i>
Mecanismo efector	Citotoxicidad	Activación del macrófago	Producción de Acpos
Población T	CD8 ⁺ Th1 / Th2	Th1	Th2 Th1
Mediadores	IFN γ	ROS/NO IFN γ TNF α	IL-4, IL-6, IL-13 IFN γ

PARÁSITOS



Mecanismos de RI innata

- La principal respuesta inmunitaria a los protozoos es la fagocitosis, pero muchos son resistentes e incluso pueden replicarse dentro de los macrófagos.
- Los fagocitos también atacan a los helmintos para destruirlos, son demasiado grandes para ser fagocitados.
- Algunos helmintos también pueden activar la vía alternativa del complemento, sin embargo han desarrollado resistencia a la lisis mediada por el complemento

PARÁSITOS



Mecanismos de RI adaptativa

Protozoarios

Inmunidad celular

Activación de los macrófagos por citocinas producidas por los
LTCD₄⁺

Helmintos

Activación de células Th₂

Producción de IgE y activación de los eosinófilos

PARÁSITOS

Helmintos

Respuesta

mediada por

IgE

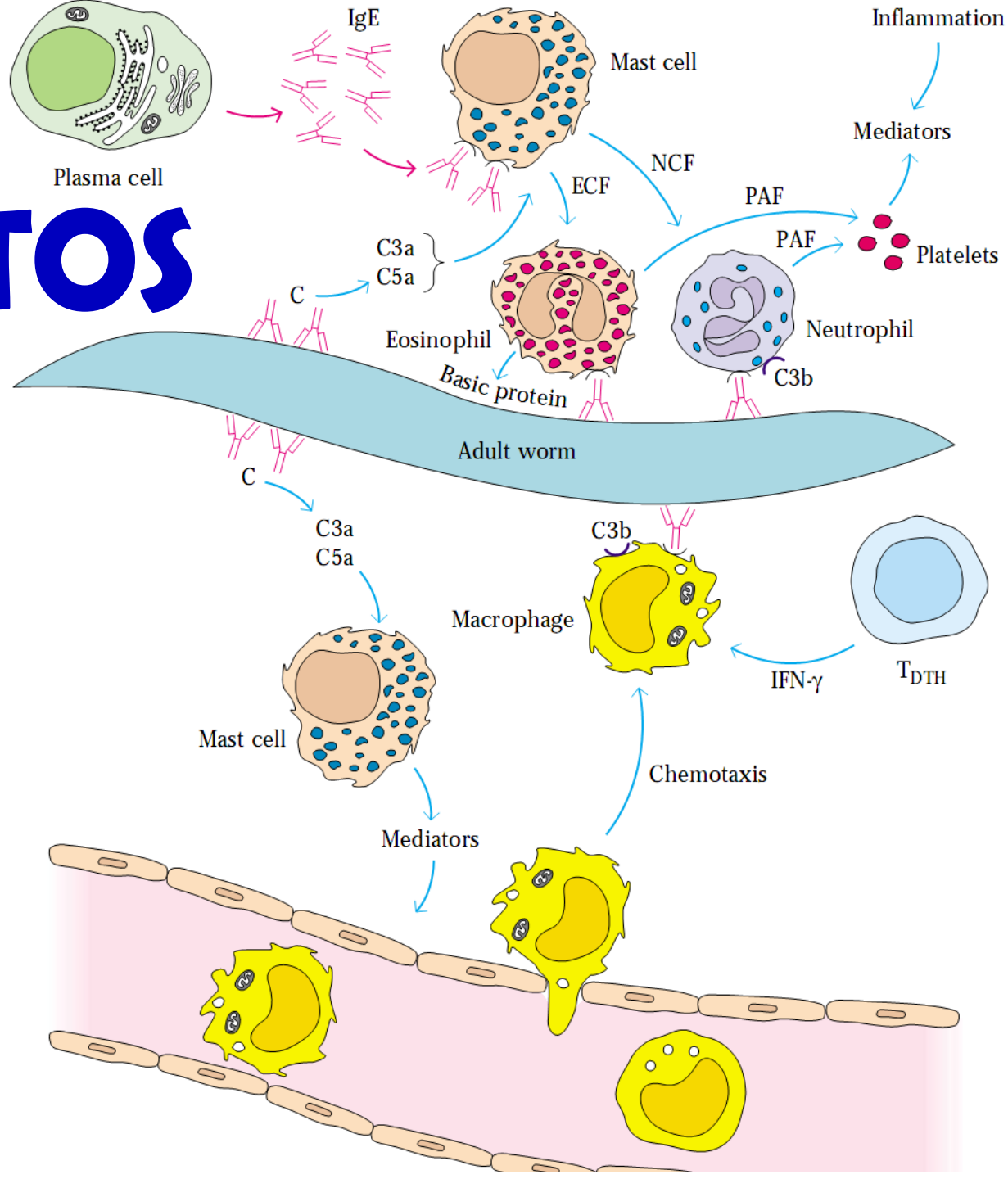

PARÁSITOS



Mecanismos de evasión

- Resistencia adquirida al complemento, CTL
- Inhibición de las respuesta inmunitarias del huésped
- Desprendimiento de Ags

Mecanismos utilizados por algunos parásitos para evadir la respuesta inmune.

Parásitos	Principales estrategias de evasión	Resultado
<i>Toxoplasma gondii</i>	<p>Formación de quistes, localización en sitios anatómicos inmunoprivilegiados</p> <p>Creación de vacuola parasitófora</p> <p>Cambio de antígenos durante diferenciación</p> <p>Regulación negativa de MHC clase II</p> <p>Estimulación de moléculas antiinflamatorias del hospedador</p> <p>Bloqueo de la transcripción de NFκB, fosforilación de MAPK, activación de STAT3</p>	<p>Evitar la RI</p> <p>Permite a taquizoitos residir y multiplicarse</p> <p>Evasión de RI</p> <p>Reduce presentación de Ag a T</p> <p>Control de la infección</p> <p>Mantener una relación H/P estable</p>

Mecanismos utilizados por algunos parásitos para evadir la respuesta inmune.

Parásitos	Principales estrategias de evasión	Resultado
<i>Trypanosoma brucei</i>	Variación antigénica por VSG	Evasión de la RI
	Alteración en células T y B	Inmunosupresión
	Activación anormal de macrófagos	Macrófago anómalo
	Cambios en citocinas producidas por CD8 ⁺	T no responde
	Producción de un tipo de GP63	Resistencia a C



Antibodies to variant 3

Antibodies to variant 2

Antibodies to variant 1

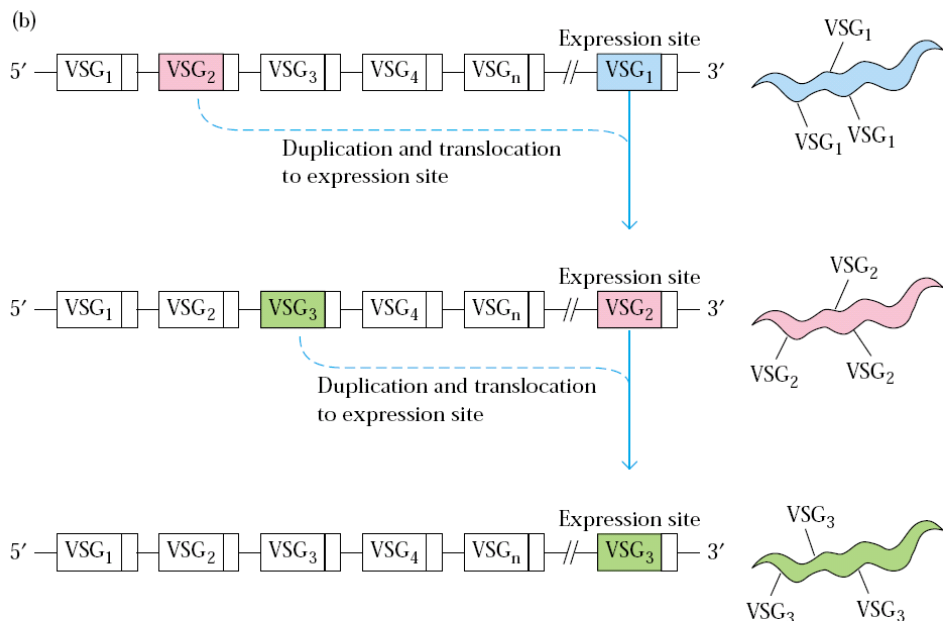
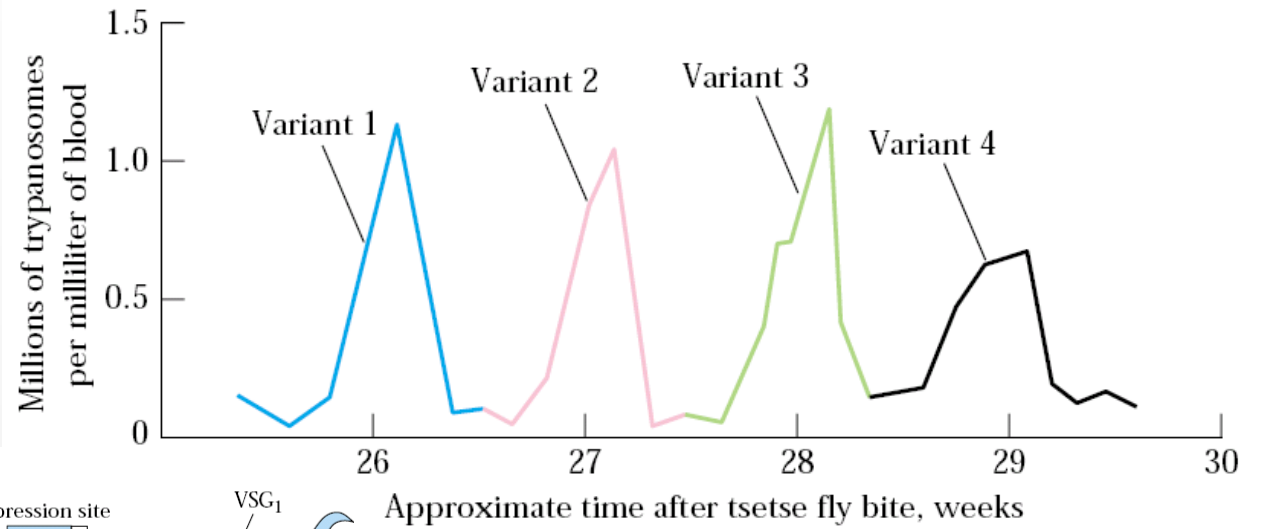

Ondas sucesivas de parasitemia después de la infección de *Trypanosoma* se producen por cambios en los VSG (variantes de glicoproteínas de superficie)

Bibliografía Recomendada

- B. Brett Finlay and Grant McFadde. Anti-Immunology: Evasion of the Host Immune System by Bacterial and Viral Pathogens .Cell 2006. 124, 767–782.
- Disney Rosales-Borjas, Librado Ortiz-Ortiz. Infecciones parasitarias: Mecanismos de evasión de la respuesta inmune. Revista Médica de la Extensión Portuguesa - ULA. 2008. 2(2):89-98.
- John R Collette and Michael C Lorenz. Mechanisms of immune evasion in fungal pathogens. Curr Op Microbiol. 2011, 14:668–675
- Goldsby R. Kindt T, Osborne B, Kuby J. Inmunología. Quinta Edición Mc Graw Hill. 2004. Capítulo 17
- Abbas A. Inmunología Celular y Molecular. Interamericana, Mc Graw-Hill. 2001. Capítulo 15
- Roitt. Inmunología. Fundamentos. Capítulo 12. 11ª Edición. Editorial Medica Panamericana, S. A. – 2008